



SQ A/B Arr. 1

SQ A/B Arr.1 har vifte og el. motor på felles fundamentramme. Motor er montert på strammeskiner. Dette arr. velges for større motoreffekter som krever en mer stabil utførelse enn arr. 2. Vifterotor og remskiver er som standard montert med taperlock.

Utførelse SQA leveres med A - rotor som har airfoil skovler.

Utførelse SQB leveres med B - rotor som har rette bakoverstilte skovler.

Airfoil utførelsen gir en helt jevn luftstrøm over vingen og dermed stabil hastighetsprofil i innsugskan og virkningsgrad opp mot 90%. B - rotor som er en rett bakoverbøyd skovl utnytter ikke "flyvinge" prinsippet like effektivt som A - rotoren, men er mer stabil i anlegg med sterk luftforurensning og har litt høyere trykkurve.

Målskisse

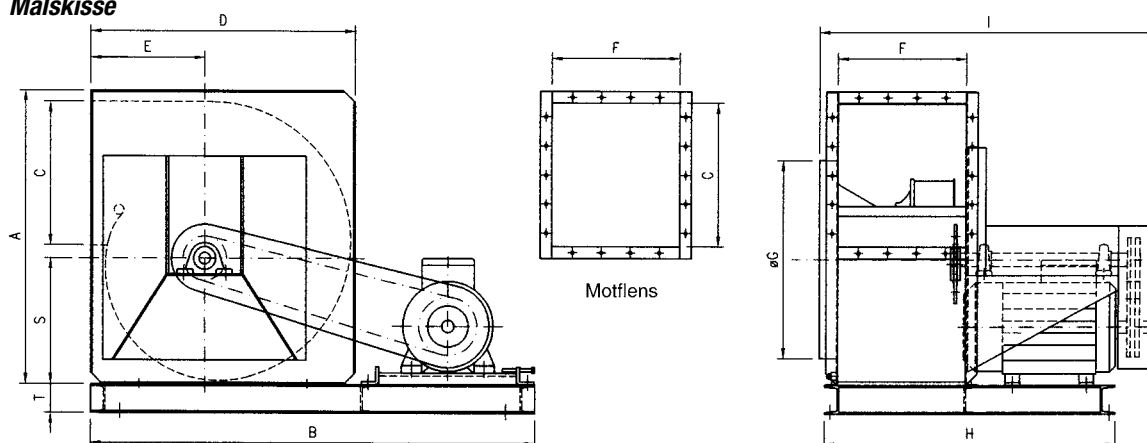

Måltabell

Type	A	B	C	D	E	F	G	H	I	S	T	Vekt kg
24 ^{1/2}	1323	~1700	604	1099	470	541	806	1100	~1200	526	100	395
27	1457	~1900	666	1208	516	597	875	1280	~1350	583	100	495
30	1621	~2000	740	1338	566	663	975	1345	~1400	646	120	600
33	1761	~2100	814	1468	625	730	1041	1410	~1450	704	120	675
36 ^{1/2}	1950	~2500	902	1630	698	806	1150	1500	~1800	780	140	900
40 ^{1/4}	2150	~2700	940	1806	768	889	1230	~1650	~2000	868	140	1150
44 ^{1/2}	2375	~3000	1094	1980	838	983	1350	~1900	~2200	960	160	1300
49	2545	~3250	1170	2190	922	1083	1470	~2100	~2400	1036	160	1500

Rett til målforandring uten forutgående varsel forbeholdes. NB! Oppgitt vekt er eks. motor.

Pos.tabell

